

УВАЖАЕМЫЙ ПОКУПАТЕЛЬ

KALVIS®

АППАРАТ БЫТОВОЙ, ТВЕРДОТОПЛИВНЫЙ
ПЕЧЬ ДЛЯ БАНИ
KALVIS - PR2M, KALVIS - PR2M-S



ТЕХНИЧЕСКИЙ ПАСПОРТ,
И ИНСТРУКЦИЯ ПО МОНТАЖУ
И ОБСЛУЖИВАНИЮ



IST 4494895.12:2003 ГОСТ 9817-95

Изготовлено в Литве

Нам очень приятно, что Вы приобрели изготовленную нами банную печь. Это универсальная банная печь, предназначенная как для паровой, так и сухой бани (сауны). Печь изготовлена с использованием современных материалов и технологий.

Установив дополнительную емкость и подключив ее к печи, и пока баня нагреется, Вы будете иметь необходимое количество горячей воды для душа.

Мы убеждены, что если Вы, внимательно прочитав данную инструкцию, надлежаще установите и будете эксплуатировать эту банную печь, то она не создаст неприятных забот по обслуживанию и будет надежно и долго Вам служить.

Желаем Вам хорошо попариться и приятно отдохнуть!

СОДЕРЖАНИЕ

1. Общие примечания.....**Error! Bookmark not defined.**
2. Технические данные.....**Error! Bookmark not defined.**
3. Описание конструкции**Error! Bookmark not defined.**
4. Установка печи.....**Error! Bookmark not defined.**
5. Вентиляция помещения8
6. Противопожарные требования: **Error! Bookmark not defined.**
7. Камни для печи.....**Error! Bookmark not defined.**
8. Дымовая труба и ее тяга.....**Error! Bookmark not defined.**
9. Открытая емкость нагрева воды.....**Error! Bookmark not defined.**
10. Эксплуатация печи**Error! Bookmark not defined.**
11. Утилизация печи**Error! Bookmark not defined.**
12. Требования техники безопасности**Error! Bookmark not defined.**
13. Во время эксплуатации быстроизнашивающиеся детали
Error! Bookmark not defined.
14. Перевозка и складирование**Error! Bookmark not defined.**
15. Комплектность изделия**Error! Bookmark not defined.**
16. Свидетельство о приемке.....**Error! Bookmark not defined.**
17. Гарантийные обязательства**Error! Bookmark not defined.**

1. Общие примечания

Перед установкой и эксплуатацией печи обязательно ознакомьтесь с данной инструкцией. Это поможет Вам надлежаще установить и как можно эффективнее использовать приобретенное изделие. Непридерживаясь указанных в данной инструкции требований, Вы не достигните намеченной эффективности, определено нарушите требования безопасности и утратите право на гарантийное обслуживание.

- Так как конструкция печи постоянно совершенствуется, то возможны незначительные отклонения от данной инструкции.
- При установке печи на место эксплуатации должна быть предусмотрена возможность замены печи без разрушения стен бани, т. е. отверстие загрузки топлива должно свободно проходить через отверстие в стене.
- Печь можно использовать с установленным над ней дополнительным, отдельно приобретенным, бачком нагрева воды.
- Установленную и подключенную печь должны проверить работники противопожарной безопасности.
- Камни в печь необходимо уложить лишь после первого розжига при полном испарении отвердителя краски.
- При розжиге печи необходимо в топку уложить как можно больше мелко колотых дров. При сгорании данного топлива печь и дымовая труба полностью разогреются и возникнет стабильная тяга, которая не позволит дыму попасть в помещение.
- Опасно небольшое количество воды в баке; при интенсивном топении печи вода может закипеть.
- При топке печи дрова загрузить как можно глубже, чтобы горение происходило на колосниках. Если горение происходит в отверстии загрузки топлива, то срок службы печи значительно сокращается.
- Первый раз топя печь, корпусу печи нагреваясь и окончательно затвердевая краске, выделяются летучие материалы с неприятным запахом, поэтому необходимо хорошо проветривать помещение бани.
- Если возникает опасность замерзания воды, то, закончив использование печи, необходимо выпустить оставшуюся воду.

2. Технические данные.

Установка обогрева воздуха-бытовая печь для бани “*Kalvis-PR2M; Kalvis-PR2M-S*”, далее в тексте “печь”, предназначена для обогрева бытовых паровых и финских бань (саун). Это экологичное изделие современного дизайна, по основным показателям соответствующее аналогичным печам производства стран Скандинавии.

Основные технические данные:

Модель печи	Един. измер.	<i>K-PR2M</i>	<i>K-PR2MS</i>
Дверцы со стеклом из стеклокерамики		-	☐
Используемое топливо		Дрова, брикеты из опилок	
Объем камеры загрузки топлива	дм ³ (л)	25	
Обогреваемый объем (при коэффициенте теплового сопротивления печи не менее чем 4)*	м ³	6 ... 16	
Высота обогреваемого помещения, не более чем	м	2,2	
Температура окружающей среды **	°С	3 ... 100	
Размеры подключения дымохода печи	мм	Ø100	
Минимальная тяга дымовой трубы	Ра	8	
Объем бачка подогрева воды ***	л	4,5	
Патрубки подключения бачка подогрева воды ***	G	G¾-B	
Рекомендуемый объем емкости для воды	л	50 ... 80	
Размеры колосников топки, 5 шт.	мм	265 x 35	
Габаритные размеры, не более чем: высота x ширина x длина	мм	750 x 420 x 690	
Масса, не более чем	кг	60	

* **Объем бани** – это основной параметр, по которому подбирается банная печь. Это теоретический объем бани, при том, что все стены и двери вашей бани утеплены, поэтому вы уже можете подбирать печь по фактическому рассчитанному объему вашей бани, если же нет, то:

- при застекленных дверях или окне, прибавьте их площадь (м²) к фактическому объему бани;
- при не утепленной кирпичной стене, прибавьте ее площадь (м²) к фактическому объему бани;
- если баня будет вентилироваться, то полученное значение умножьте на 1.1.

** Если используется подогрев воды, недопустима отрицательная температура.

***Бачок подогрева воды продается отдельно.

3. Описание конструкции

Так как конструкция печи постоянно совершенствуется, возможны несущественные отклонения от данной инструкции

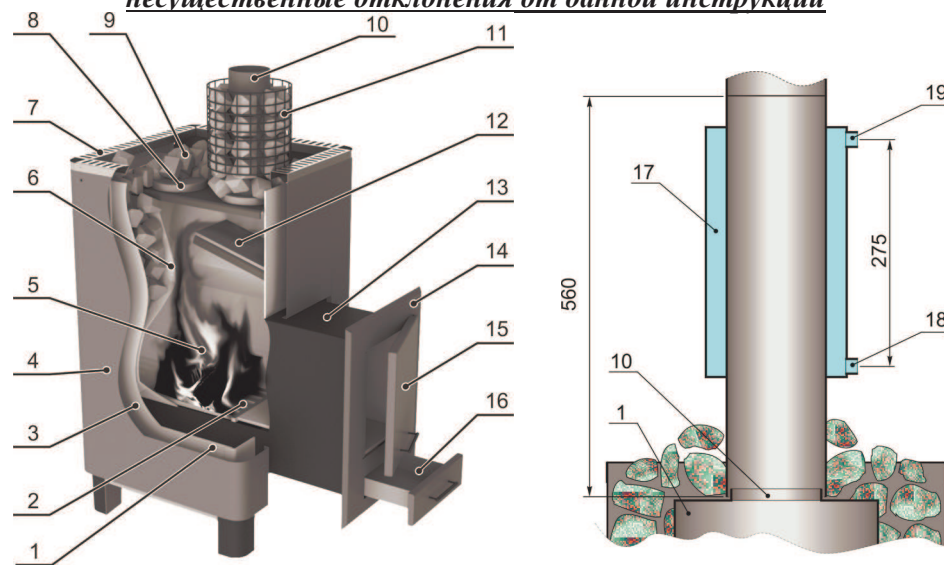

Ирав.

1. Корпус. 2. Чугунные колосники. 3. Воздушный зазор. 4. Декоративный щит. 5. Топка. 6. Поверхность нагрева печи. 7. Декоративное обрамление из нержавеющей стали. 8. Люк для очистки. 9. Камни. 10. Дымоход. 11. Металлическая сетка* 12. Экран. 13. Канал загрузки топки печи. 14. Передний щит. 15. Дверцы (в зависимости от модели печи - глухие или с окном из стеклокерамики). 16. Зольник. 17. Бачок подогрева воды. 18. Патрубок горячей воды. 19. Патрубок холодной воды.

* Желая увеличить количество камней, дымоход для поддержки камней можно обернуть металлической сеткой.

Корпус печи (1) (см. рис. 1) сварен из листов 4 мм стали. Местам корпуса, подвергающимся наибольшему воздействию пламени применяется 6 мм стальной лист. Чугунные колосники (2) обеспечивают ровное и интенсивное горение топлива. Дверцы топки (15) могут быть металлическими или с окном из жаропрочной стеклокерамики, через которое можно следить за процессом горения.

Подача воздуха в топку (5) регулируется зольником (16). На поверхности нагрева печи (6) можно уложить большое количество камней (9). Разогревшиеся камни поддерживают в бане стабильную температуру и служат эффективным генератором пара. Желая в печи еще

увеличить количество камней, предлагаем дымоход печи (10) обложить камнями, а для их поддержки использовать металлическую сетку (11). Быструю циркуляцию горячего воздуха в бане обеспечивает имеющийся в печи воздушный зазор (3) между поверхностями нагрева и декоративными щитами (4).

4. Установка печи

Перед установкой печи необходимо выбрать желаемое направление открывания дверец топки. При необходимости дверцы топки переставить из левого положения (см.рис.3, вариант А) в правое (вариант В).



Рис.2

Переустановка дверец топки, изменяя направление открытия. Здесь: 13. Канал загрузки топки. 14. Передний щит. 15. Дверцы. 16. Зольник. 20. Ось дверных завесов.

Печь устанавливается путем просовывания канала загрузки (13) (см. рис. 3) через специально оставленное отверстие в стене (21).

Устанавливая печь в место эксплуатации, должна быть предусмотрена возможность замены печи, без разрушения стен бани, т.е. расстояние от задней стенки печи должно быть не менее 300 мм, а отверстие загрузки топлива должно свободно проходить через отверстие в стене (см. рис. 3)

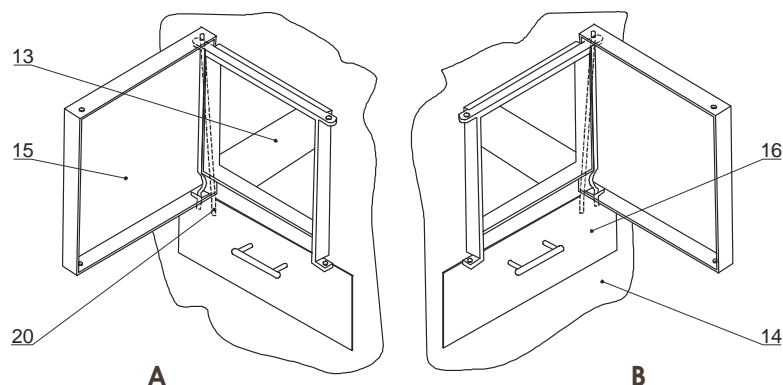
Последовательность работ:

- снять дверцы (15), вытащив ось завесов (20) дверец, как показано на рис. 2
- вытащить зольник (16)
- снять передний щит (14), открутив четыре болта крепления
- через отверстие в стене (21) просунуть канал загрузки топлива (13)
- промежуток между каналом загрузки топлива (13) и краями отверстия стены герметизировать негорючим термоизоляционным материалом (см. рис. 5)

- прикрутить передний щит (14) к фланцу канала подачи топлива (13)
- вставить дверцы (15) обратно в передний щит (14), крепя их просовыванием сверху оси завесов (20)
- вставить зольник (16)



Рис. 3

Вывод канала подачи топлива печи через стену в другое помещение

A	B	C	D	E	F
590	750	420	490	245	60

5. Вентиляция помещения

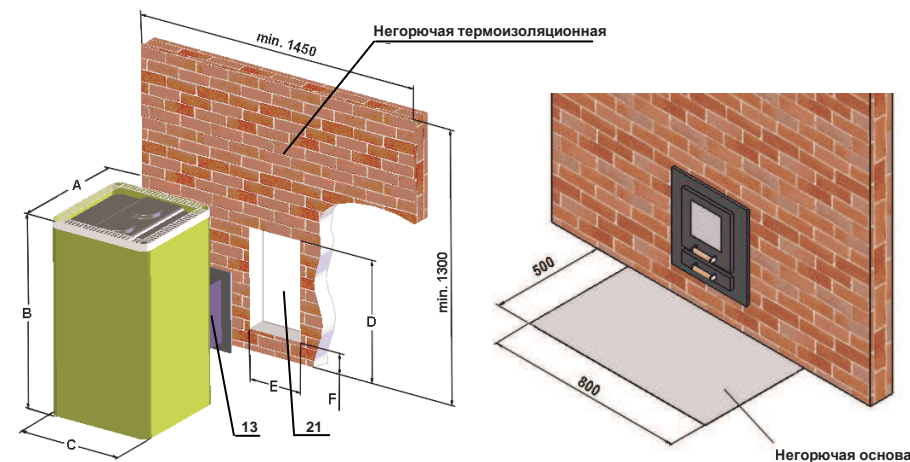

Рис. 4

Рекомендуемая схема вентиляции

Желая создать хороший микроклимат в бане, необходимо оборудовать вентиляцию. Отверстие притекающего воздуха необходимо оборудовать как можно ближе к печи и как можно ближе к полу. Отверстие вытяжной вентиляции необходимо оборудовать в верхней части бани, наиболее удаленной от печи. При естественной циркуляции воздуха между внешними поверхностями нагрева печи и декоративными щитами (см. р. 3) свежий воздух будет втягиваться снизу и циркулировать в бане.

6. Противопожарные требования:

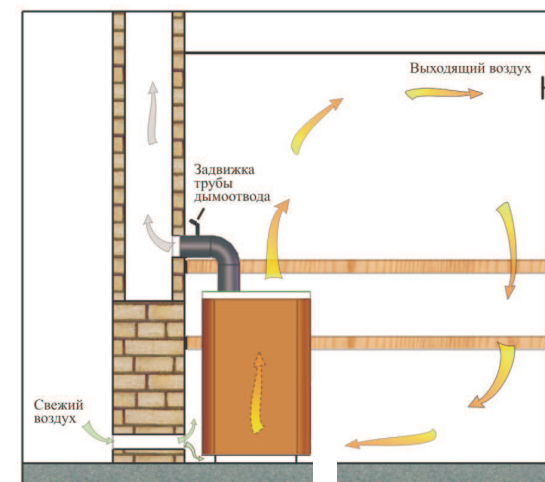
- на возгораемый пол перед топкой печи уложить металлический лист размерами 500x850 мм (см. рис. 4 и рис. 5);
- печь подсоединяется к дымовой трубе металлическими трубами, которые должны быть изготовлены из стального листа толщиной не менее чем 2 мм;
- дымовая труба должна соответствовать строительным нормам и правилам;
- установленную и подключенную печь необходимо сдать работнику противопожарной безопасности;
- печь не подлежит установке на возгораемый пол. Возгораемый пол должен быть покрыт слоем бетона толщиной не менее 50 мм и накрыт стальным листом;



Рис.5

Минимальные расстояния в плане при установке печи.

- стены бани, у которых устанавливается печь, должны быть кирпичными;
- минимальные расстояния между печью и стенами бани, а также потолком, показаны на рис. 5;
- канал подачи топлива должен быть изолирован от стен бани минеральной ватой, толщиной не менее чем 30мм;
- деревянный потолок над печью должен быть изолирован минеральной ватой толщиной не менее 50 мм и покрыт оцинкованной жстью или алюминиевым листом (см. рис.5).

7. Камни для печи

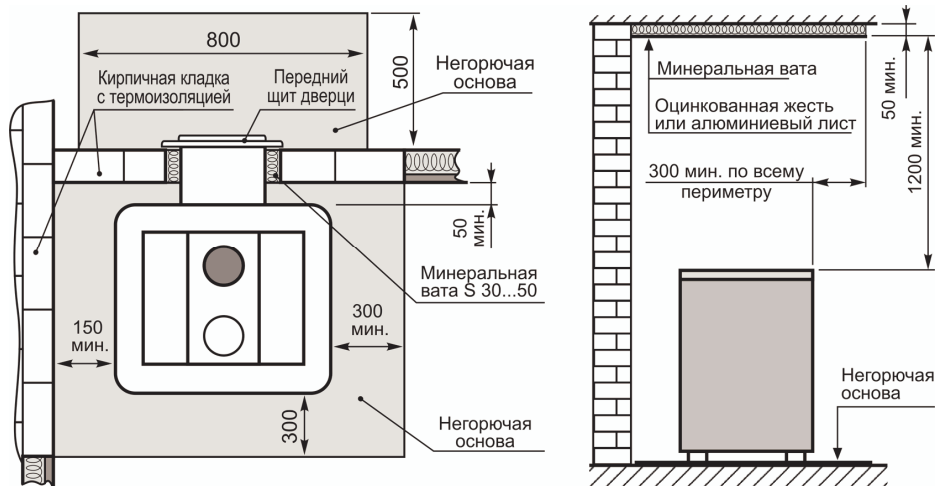
Внимание: камни в печь необходимо класть только после первого розжига при полном испарении отвердителя краски.

В печь необходимо укладывать камни вулканического происхождения, предназначенные специально для печей. Дробленая, неправильная форма камней позволяет максимально заполнить печь и достичь

наибольший контакт поверхности камней с металлической частью печи.

Внимание: камни неясного происхождения могут в своем составе иметь соединения серы или радионуклидов. Такие камни непригодны и даже опасны при использовании их в бане.

Более крупные камни (диаметром ~60 мм) необходимо уложить внизу, так, чтобы более плоские поверхности камней максимально плотно прикосались к металлическим поверхностям печи.

Камни меньших габаритов необходимо уложить между крупных камней, так, чтобы промежутки были как можно меньше.

Не рекомендуется укладывать камни выше печи: они не смогут нагреться до температуры необходимой для образования пара. Желая увеличить количество камней (для получения большего количества пара и более длительной поддержки высокой температуры в бане), можно дымоход печи обложить камнями, используя для их поддержки металлическую сетку (см. рис. 1).

Большое количество камней и хороший контакт с металлической частью корпуса печи позволяет создать большой диапазон микроклимата в бане:

“Русская баня” – большая влажность воздуха – 40...60% при температуре 60...80°С.

“Финская сауна” – малая влажность воздуха – 5...15% при высокой температуре – 90...120°C.

8. Дымовая труба, ее тяга

Требования к дымовой трубе:

- подключение дымохода печи к дымовой трубе производится согласно “Правилам оборудования твердотопливных обогревательных печей в зданиях” ST8860237.02:1998 или аналогичным требованиям другой страны, в которой устанавливается печь ;
- внутренние размеры трубы должны быть не менее Ø130 мм
- к этому каналу трубы запрещены дополнительные одновременно действующие подсоединения;
- если дымовая труба присоединяется дополнительным коленом, то оно должно быть не меньшего диаметра, чем диаметр дымохода печи;
- щели в местах входа в трубу и на стыках необходимо тщательно уплотнить.

Тяга дымовой трубы

При розжиге печи для образования стабильной тяги дымовой трубы необходимо время, чтобы печь разогрелась, поэтому при открывании дверец загрузки топлива только что розжгя огонь, возможен выброс дыма в помещение.

При розжиге печи необходимо топку загрузить максимальным количеством мелко нарубленных дров. При горении данного топлива печь и дымовая труба полностью разогреются, и образуется стабильная тяга, которая не позволит дыму попасть в помещение.

Загружая топливо в топку, необходимо полностью закрыть зольник, и только после этого, медленно открыв дверцы, загрузить топливо.

Если при эксплуатации тяга дымовой трубы уменьшилась, необходимо очистить дымовую трубу, дымоход и печь. Дымовую трубу чистить не реже раза в год.

9. Открытая емкость нагрева воды

Для приготовления горячей воды, установив над дымоходом за отдельную плату приобретенный бачок для нагрева воды, его можно подключить к открытой емкости нагрева воды(см. рис. б)

Подключение емкости для воды:

- присоединение бачка нагрева воды к открытой ёмкости с водой осуществлять стальными трубами, диаметр которых не менее 3/4 дюйма;

- в соединении между печью и ёмкостью с водой запрещён монтаж любых запорных устройств.
- крышке ёмкости с водой необходимо отверстие (3) , для того, чтобы там при нагреве не создавалось давление;
- рекомендуемый объём ёмкости для воды – 50...80 л.



Рис. 6
Рекомендуемая схема подсоединения открытой емкости нагрева воды:

1. Бачок нагрева воды.
2. Открытая емкость воды.
3. Патрубок или отдушина.
4. Труба горячей воды.
5. Труба холодной воды.
6. Кран слива воды .
7. Кран горячей воды.

Опасно: если в емкости находится небольшое количество воды, то при интенсивной топке печи вода может закипеть.

Если, не пользуясь баней, возникает вероятность замерзания воды, то ее необходимо слить. Для этого в самой нижней точке необходимо установить кран для слива воды (6).

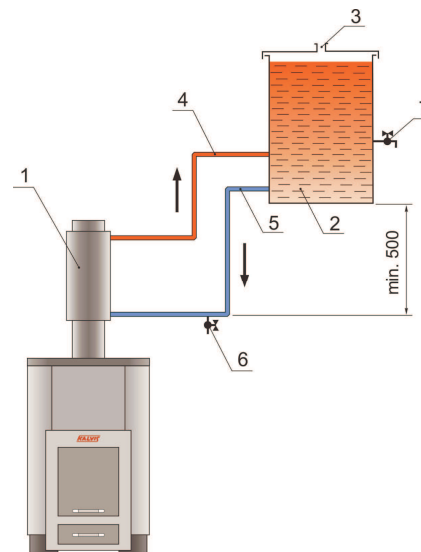
10. Эксплуатация печи.

Внимание ! 1. Первый раз, топя печь, хорошо проветрите помещение бани, так как при нагреве корпуса и окончательно отвердевая краске, выделяются летучие материалы с неприятным запахом.

Внимание! Если тяга дымохода слишком велика, используя топливо в виде опилок, щепок, костры или других сыпучих материалов, во время загрузки или топлива выгорев, стряхивая остатки сгорания, через дымовую трубу могут вылететь тлеющие частицы не полностью сгоревшего топлива (искры).

Если постройки, конструкции которых и конструкции крыш изготовлены из легковоспламеняющихся материалов; а также другие постройки аналогичной конструкции, стройматериалы, топливо и др., находятся ближе, чем 20 м от дымовой трубы, использование топлива упомянутых видов строго запрещено!

Внимание! При топке печи дрова загружать как можно глубже, чтобы горение происходило на колосниках. Если горение происходит в канале загрузки топлива, то срок службы печи значительно уменьшится.

Печь могут обслуживать только совершеннолетние лица, хорошо ознакомившиеся с данным техническим паспортом и конструкцией печи.

Для более эффективной работы печи, следует время от времени чистить внутренние поверхности печи. Интервал между чистками зависит от качества топлива (особенно его влажности), интенсивности топки, тяги и др. обстоятельств. Рекомендуется чистить печь 1-2 раза в год. При чистке удаляются образовавшиеся зола и сажа.

Чистка внутренней части печи производится и через дверцы топки.

11. Утилизация печи

Так как печь изготовлена из различных материалов, то, закончившись сроку ее службы, демонтированную печь необходимо разобрать и утилизировать:

- металлические части сдать в металлолом;
- остальные материалы вывезти на свалку или на площадку хранения отходов.

Действия по утилизации должны соответствовать законам и правилам страны потребителя

12. Требования по технике безопасности

Запрещается:

- рядом или на самой печи сушить топливо и другие легко воспламеняющиеся материалы;
- растапливать печь легковоспламеняющимися жидкостями (бензином, керосином и др.);
- топить печь с открытыми крышками и дверцами;
- высыпать вблизи жилых помещений непогасший уголь и пепел;
- доверять эксплуатацию печи несовершеннолетним лицам.

13. Быстроизнашивающиеся во время эксплуатации детали

Чугунные колосники при эксплуатации могут изнашиваться, выгореть, потрескаться

Данные запчасти можно приобрести в магазине или у изготовителя.

Используйте только запчасти, приобретенные у изготовителя .

14. Перевозка и складирование

Печь можно перевозить только в вертикальном положении любым крытым транспортом. При сухой погоде возможна перевозка открытым транспортом. Для защиты печи от повреждений при падении и царапин, необходимо использовать дополнительные защитные средства. Во время погрузки-выгрузки и перевозки запрещается печи бросать, ударять, кантовать.

Печи складываются в сухом помещении, в котором нет паров химически активных веществ.

15. Комплектация изделия

1. Печь “ <i>Kalvis-PR2M</i> __-_____”	- 1 шт.
2. Рукоятка	- 2 шт.
3. Деревянный поддон для транспортировки	- 1 шт.
4. Рукавица	- 1 пара
5. Технический паспорт печи	- 1 шт

Бачок подогрева воды в комплектацию печи не входит.

16. Свидетельство о приемке

Бытовая печь для бани “*Kalvis-PR2M*__-_____” заводской №_____ соответствует чертежам, требованиям стандартов ГОСТ 9817-95 и IST 4494895.12:2003, и годен к эксплуатации.

Дата изготовления _____

Контролер _____

17. Гарантийные обязательства

Изготовитель гарантирует соответствие изделия требованиям технической документации.

Гарантийный срок - 12 мес. со дня продажи.



Директору _____

Заявка на гарантийное обслуживание

Ознакомившись с паспортом котла "Kalvis _____" (изделие № _____), и подключив котел к отопительной системе и дымоходу по требованиям, изложенным в паспорте, предъявляю следующие претензии:

1. _____

Считаю, что выше указанное произошло из-за дефектов котла. Прошу прислать своих представителей для осмотра котла, определения и устранения дефектов.

Если упомянутые недостатки появились из-за неправильного подключения или использования котла, обязуюсь покрыть транспортные расходы (из расчета _____/км) и оплатить издержки связанные с затратой времени (_____ /час каждому работнику, включая водителя).

Мой адрес _____ тел. _____

Имя _____ фамилия _____

подпись

Примечание: Заявку заказным письмом отправляйте по адресу, указанному в паспорте. В экстренном случае звоните по телефону, указанному в паспорте.

Место вклейки
баркода изделия.